

**Cirkelbump type 1.5 - mål 1:200.**

Udføres iht. Vejdirektoratets katalog, cirkelbump type 1.5  
Der udføres slidlag på bumpet og 4 m på hver side.

Der placeres 2 pullerter i rabatten min. 30 cm fra asfaltkant.  
Pullerter type: Jilson City ø130.

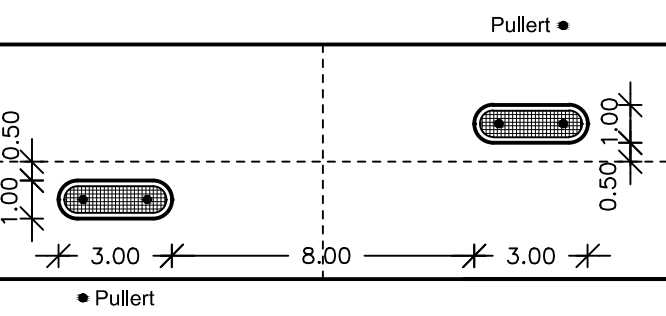

**Forsætning med indsnævring til 1 spor - mål 1:200.**

Opbygges på stedet med faskantsten i granit og udfyldes med chaussesten, som fuges med Lithomex L50.  
Hællestørrelse 1,0 x 3,0 m  
Kantstenslysning 8 cm.  
Kantsten og chaussesten sættes i beton, så hellen er overkørbar.

Der placeres 6 pullerter - 2 i hver helle og 2 i rabatten min. 30 cm fra asfaltkant.  
Pullerter type: Jilson City ø130.

Forsætningen er dimensioneret for busser og kan kun gennemkøres af sættevogne, hvis et hjulpar kører på hellen.

REVISION D:		REV. DATO	
REVISION C:		REV. DATO	25.03.2014
REVISION B:	Fartdæmpere flyttet efter oplæg fra grundejerforeningen	REV. DATO	09.01.2014
REVISION A:	Fartdæmpere ændret til forsætning med indsnævring til 1 spor	REV. DATO	
SAG:	<b>Videbechs Alle - fartdæmpning</b>	SAGSNR.:	13006-10
BYGHERRE:	<b>Grundejerforeningen Videbechs Alle</b>	INITIALER:	BTB
		KS:	
EMNE:	<b>Vejplan</b>	TEGN. NR.:	<b>1001B</b>
		MÅL:	1:1000, 1:200
		DATO:	19.11.2013
		FORMAT:	297x1260
INGENIØR:	VIBORG INGENIØRERNE A/S	TLF:	86 62 41 11
	FABRIKVEJ 4 · 8800 VIBORG	FAX:	86 62 99 06
		MAIL:	info@vibing.dk
		WEB:	www.vibing.dk

